

### Ratschenspanner EXOSET® mit Gabel Ratschenspanner mit Gabeln und Ausdrehsicherung

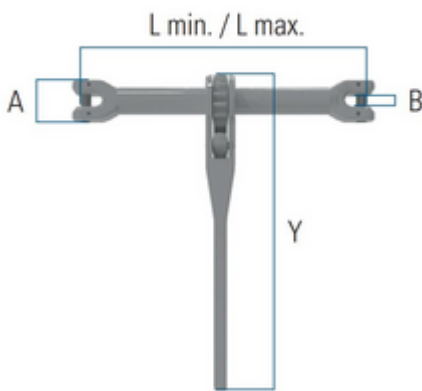

Artikel Name kurz	Ketten-Durchmesser	Zurrkraft LC [daN]	Vorspannkraft STF [daN]	L1 min. [m]	L1 max. [m]	A [mm]	Nettogewicht kg [kg]
RTCL-8-10	8 mm	5000	2300	312	472	40	3.5
RTCL-10-10	10 mm	8000	2800	337	497	49	5.5
RTCL-13-10	13 mm	13400	3600	347	507	64	7.1



### BESTELLNUMMERN

Ketten-Durchmesser	RTCL-8-10	RTCL-10-10	RTCL-13-10
8 mm	2009050	-	-
10 mm	-	2009051	-
13 mm	-	-	2009052

- Normen EN 12195-3
- Klasse 100
- Hauptmaterial Stahl
- Farbe Blau
- Temperaturbereich -30° C to + 100° C
- Verpackungseinheit (VPE) Inhalt 1

Technische Änderungen vorbehalten. Alle Rechte vorbehalten. Kein Teil dieses Technischen Datenblattes darf in irgendeiner Form (Druck, Fotokopie, Mikrofilm oder ein anderes Verfahren) ohne schriftliche Genehmigung der Firma SpanSet reproduziert oder unter Verwendung elektronischer Systeme verarbeitet, vervielfältigt oder verbreitet werden. Das vorliegende Technische Datenblatt wurde mit der gebotenen Sorgfalt erarbeitet; SpanSet übernimmt keinerlei Haftung für Fehler oder Auslassungen. © SpanSet AG - Schweiz

