

### Ratschenspanner EXOSET® mit Ösen Ratschenspanner mit Ösen und Ausdrehsicherung

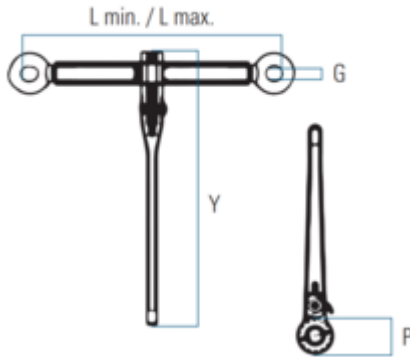

Artikel Name kurz	Ketten-Durchmesser	Zurkraft LC [daN]	Vorspannkraft STF [daN]	L1 min. [m]	L1 max. [m]	G [mm]	P [mm]
RTEF-8-10	8 mm	5000	2300	340	500	24	56
RTEF-10-10	10 mm	8000	2800	365	525	34	65
RTEF-13-10	13 mm	13400	3600	365	525	42	69

Artikel Name kurz	Nettogewicht kg [kg]
RTEF-8-10	2.6
RTEF-10-10	4.3
RTEF-13-10	5.1

### BESTELLNUMMERN

Ketten-Durchmesser	RTEF-8-10	RTEF-10-10	RTEF-13-10
8 mm	2009056	-	-
10 mm	-	2009057	-
13 mm	-	-	2009058

- Normen EN 12195-3
- Klasse 100
- Hauptmaterial Stahl
- Farbe Blau
- Temperaturbereich -30° C to + 100° C
- Verpackungseinheit (VPE) Inhalt 1

